

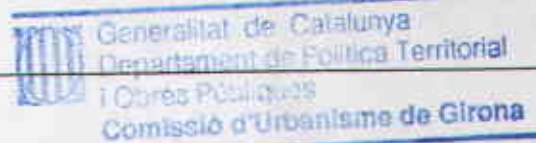

**Normes Urbanístiques  
del Pla General  
d'Ordenació Urbana del  
Municipi de Celrà**

**ANNEX 1 : GRÀFICS**

Regulacio d'alcaedes



- h 1: Alcada lliure minima de P.B.  
2.50 = h1 en edifici no comercial  
3.00 = h1 en edifici comercial
- h 2: Alcada lliure minima de Plantes Pis  
2.50 = h2
- h 3: alcada max. de la Planta baixa respecte la rasant definitiva del terreny  
1.00 = h3
- h max : Alcada reguladora maxima
- h 4: Alcada de la coberta per sobre del darrer element resistent  
0.40 = h4
- P.B. : Planta baixa
- P.P. : Planta pis
- P.S.C. : Planta sota coberta (golfes)

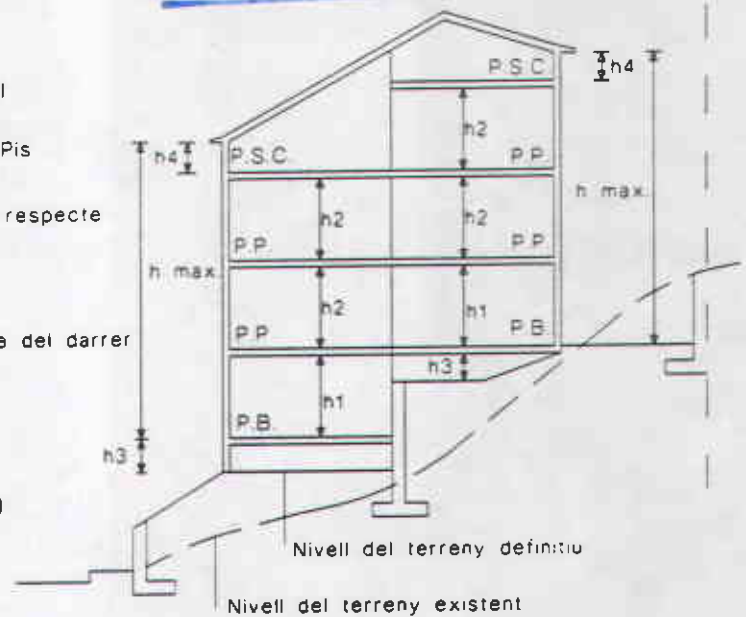

Regulacio d'alcaedes

- h 5: Alcada lliure minima de la planta soterrani  
2.20 = h5
- h 1: Alcada lliure minima de P.B.  
2.50 = h1 en edifici no comercial  
3.00 = h1 en edifici comercial
- h 2: Alcada lliure minima de planta pis  
2.50 = h2
- h 3: Alcada de la Planta baixa respecte la rasant del carrer  
h max : Alcada reguladora maxima
- h 4: Alcada de la coberta per sobre del darrer element resistent  
0.60 = h4
- h 5: Alcada de la barana per damunt de la coberta plana  
1.00 = h 5
- P.B: Planta baixa
- P.P: Planta pis
- P.S: Planta soterrani

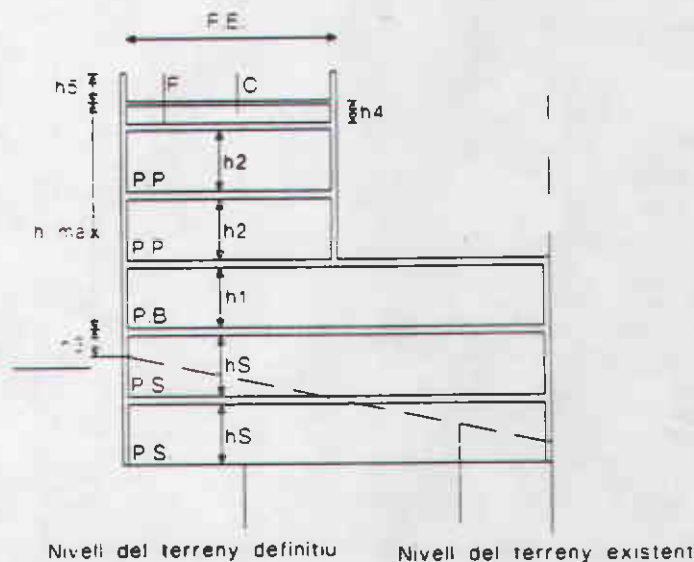



Generalitat de Catalunya  
 Departament de Política Territorial  
 i Obres Públiques  
 Comissió d'Urbanisme de Girona

Planta coberta

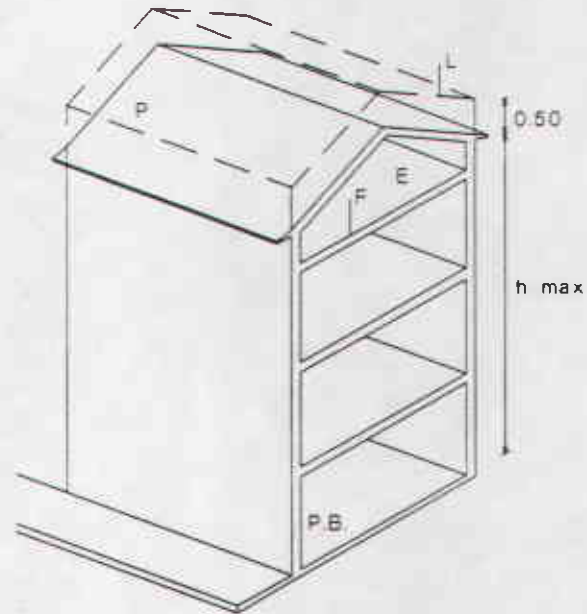

- E: Golfes. Espai sotacoberta d'ús comunitari o espai vinculat als habitatges de la planta immediatament interior
- F: Cara superior del darrer forjat o element resistent
- P.B.: Planta Baixa
- P: Pendent de la coberta
- L: Línia límit que les claraboies no poden sobrepassar
- h max: Alcada reguladora màxima

Planta coberta

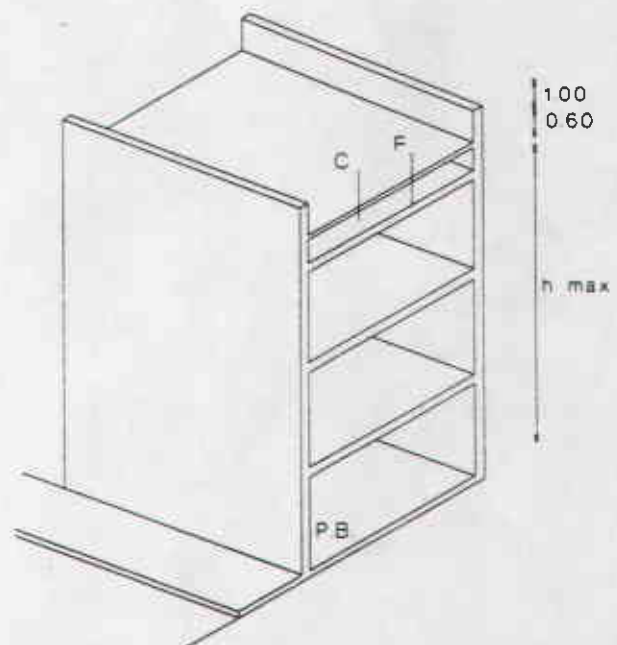

- F: Cara superior del darrer forjat o element resistent
- C: Cambra d'aire
- h max: Alcada reguladora màxima  
 Alcada de la barana per damunt de la coberta plana + 1m

Entresolat



Generalitat de Catalunya  
 Departament de Política Territorial  
 i Obres Públiques  
 Consell d'Urbanisme de Girona

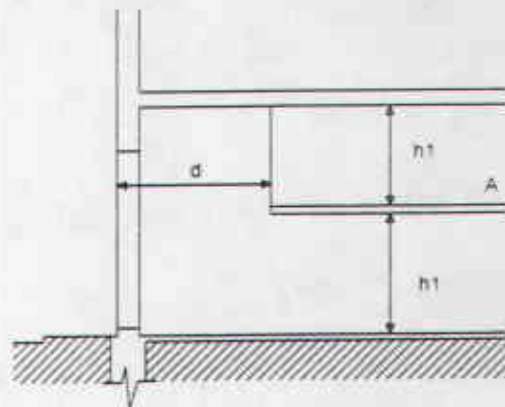

$h_1$  : Alçada lliure mínima per sobre  
 i per sota de l'entresolat A

$h_1 = 2.20$  m  
 $d = 3.00$  m

Regles per a traçar l'alineació en cantonades de carrers

$r$  : Radi de circumferència  
 inscrita entre les dues façanes

si  $a < b < 6$  m }  $r = 2$  m  
 o  $b < 3$  m

si  $6 < a + b < 12$  |  $r = 4$  m

si  $12 < a + b < 20$  |  $r = 6$  m

si  $20 < a + b$  }  $r = 8$  m  
 o  $a > 12$  m

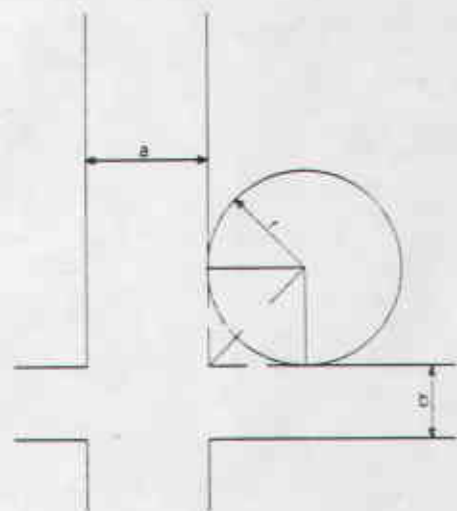

REGULACIO DE L'EDIFICACIO ALINEADA A VIAL  
Regles sobre determinacio d'alcades



Generalitat de Catalunya  
Departament de Política Territorial  
i Obres Públiques  
Comissió d'Urbanisme de Girona

Suposit 1.a : diferencia de nivells entre  
les cotes extremes en els punts a o b  
i el centre de la facana menor o igual a 0,60m  
 $h \leq 0,60$

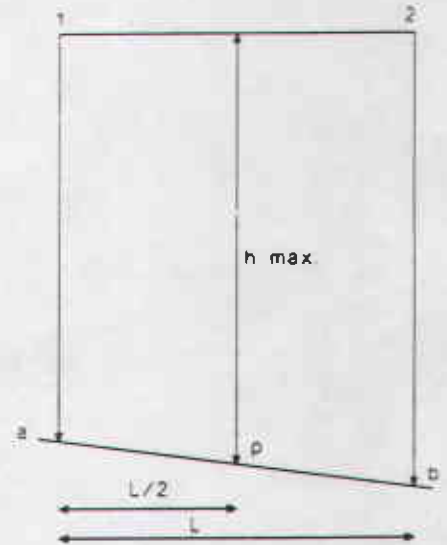

- h max: Alcada maxima reguladora
- a : Extrem superior de la rasant de la facana
- b : Extrem inferior de la rasant de la facana
- L : Longitud de facana
- p : Punt d'aplicacio sobre la rasant del carrer de l'alcada reguladora
- 1-2 : Nivell de la cara superior del darrer forjat o darrer element resistent

REGULACIO DE L'EDIFICACIO ALINEADA A VIAL  
Regles sobre determinacio d'alcades

Suposit 1.b : diferencia de nivells  
entre les cotes extremes en els punts  
a o b i el centre de la facana  
superior a 0,60m  
 $h > 0,60$

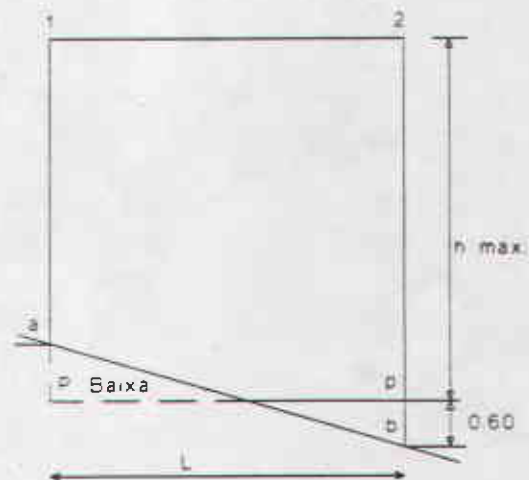

- h max: Alcada maxima reguladora
- a : Extrem superior de la rasant de la facana
- b : Extrem inferior de la rasant de la facana
- L : Longitud de facana
- p : Punt d'aplicacio sobre la rasant del carrer de l'alcada reguladora
- 1-2 : Nivell de la cara superior del darrer forjat o darrer element resistent

REGULACIÓ DE L'EDIFICACIÓ ALINEADA A VIAL  
Regles sobre determinació d'alcades



Generalitat de Catalunya  
Departament de Política Territorial  
i Obres Públiques  
Comissió d'Urbanisme de Girona

Supòsit 1c: la rasant de la voravia es situa a 15 metres per sobre del punt de l'aplicació de l'alcada reguladora com a conseqüència d'aplicar la regla 1b.

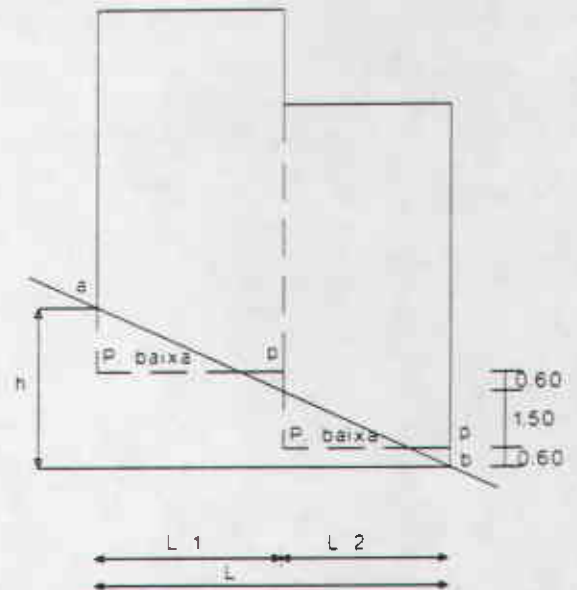

- h max. : Alcada màxima reguladora
- a : Extrem superior de la rasant de la façana
- b : Extrem inferior de la rasant de la façana
- h : Desnivell entre a i b
- L : Longitud de façana
- L1, L2 : Longitud dels trams de façana
- p : Punt d'aplicació sobre la rasant del carrer de l'alcada reguladora
- 1 - 2 : Nivell de la cara superior del darrer forjat o darrer element resistent

REGULACIÓ DE L'EDIFICACIÓ ALINEADA A VIAL  
Regles sobre determinació d'alcades

Supòsit 2b: Edificis amb façana a dues vies que fan cantonada o xantra amb alcades reguladores diferents

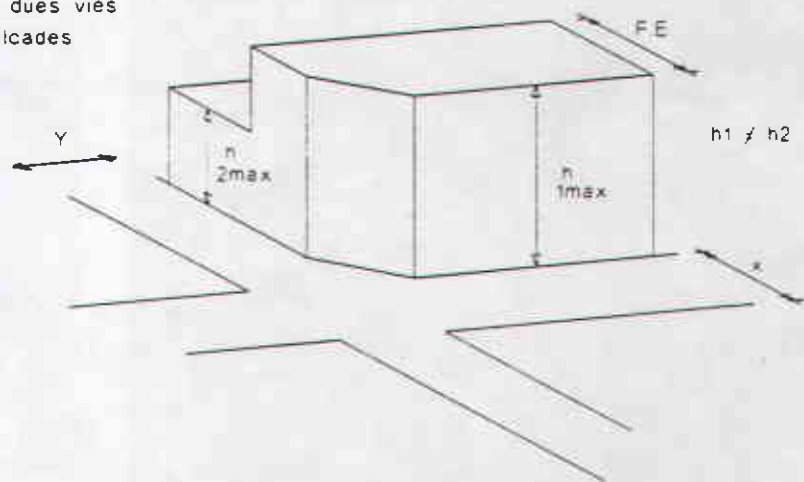

- h max. : Alcada màxima reguladora
- x, y : Amplades carrer
- F, E : Fondaria edificable

FIGURA 11 | ARTICLE: 43.3

REGULACIO DE L'EDIFICACIO ALINEADA A VIAL  
Regles sobre determinacio d'alçades

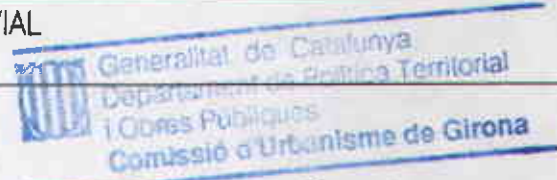

Supositi 3. Edificis amb façana a dues vies que no facin cantonada o xamfrà

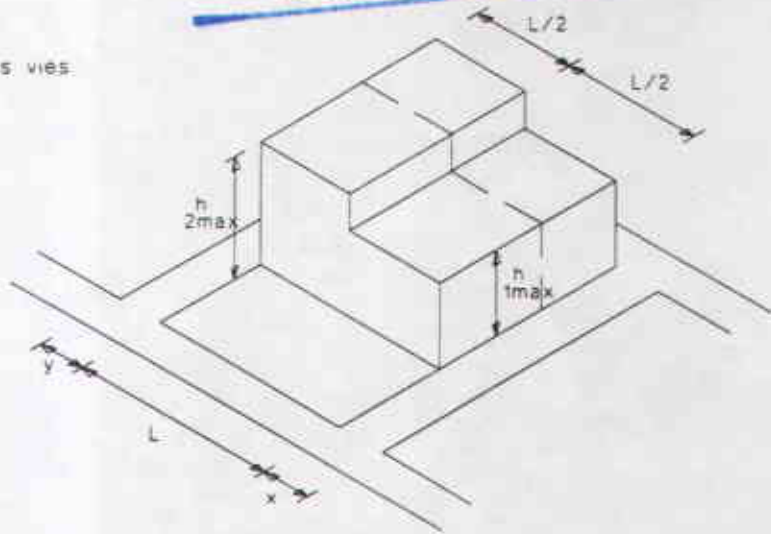

$x \neq y$   
 $h_1 \neq h_2$   
 $h_{max}$  Alçada màxima reguladora

FIGURA 12 | ARTICLE: 46.1

REGULACIO DE L'EDIFICACIO ALINEADA A VIAL  
Edificacio en el pati interior d'illa

Supositi 1 sense limitacio per rao del desnivell

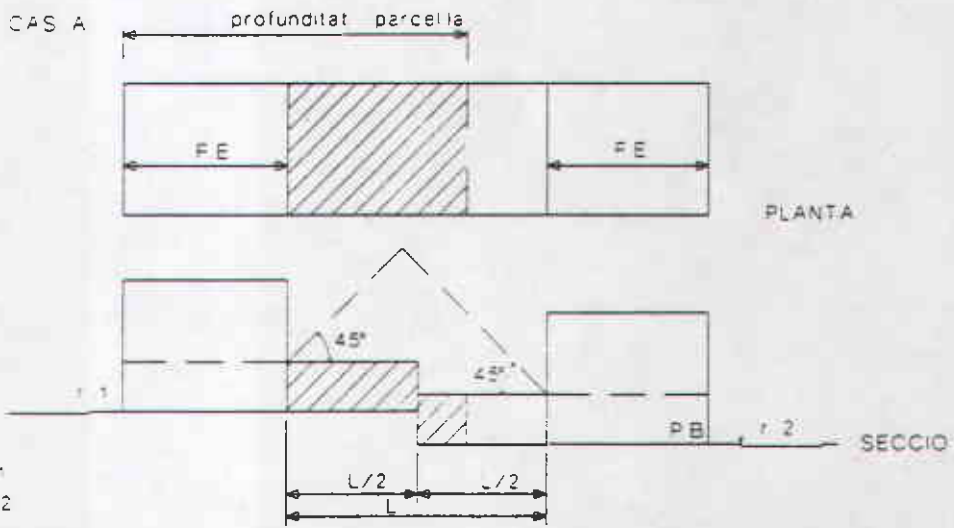

r 1 Rasant del carrer 1  
r 2 Rasant del carrer 2  
FE Fondaria edificable  
L Espai lliure d'edificacio de l'interior d'illa

FIGURA 13 | ARTICLE: 46.2

REGULACIÓ DE L'EDIFICACIÓ ALINEADA A VIAL  
Edificació en el pati interior d'illa

Suposit 2 | Amb limitació per raó del desnivell

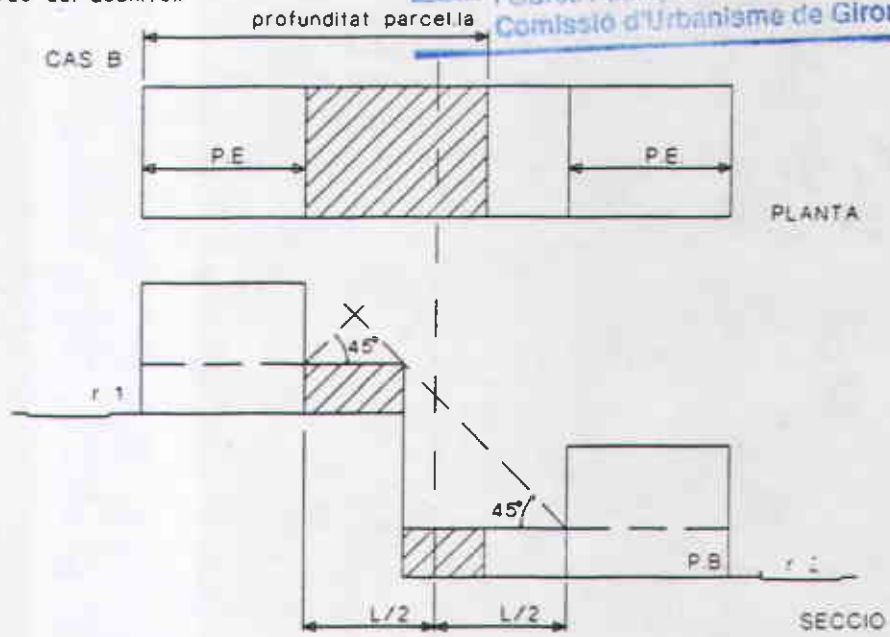

- r 1: Rasant del carrer 1
- r 2: Rasant del carrer 2
- P.E.: Fondaria edificable
- L: Espai lliure d'edificació de l'interior d'illa

Generalitat de Catalunya  
Departament de Política Territorial  
i Obres Públiques  
Comissió d'Urbanisme de Girona

FIGURA 14 | ARTICLE: 48

ELEMENTS SORTINTS

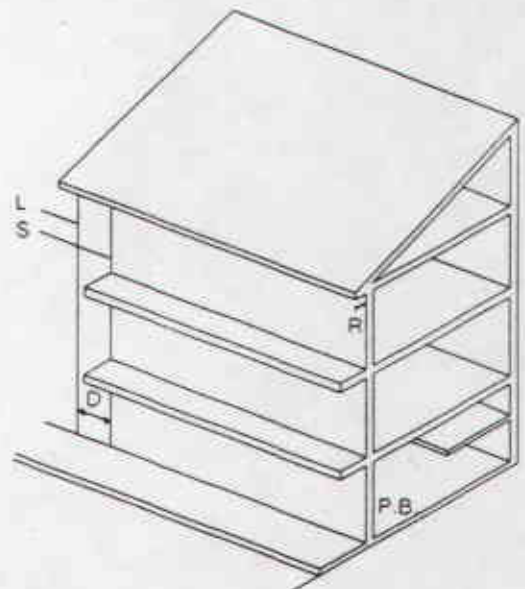

- L: Línia de la façana coincident amb la paret mitjera
- S: Línia de separació de mitjera dels elements
- D = 1m
- R = Rafec de la coberta
- Els cossos sortints no s'admeten



FIGURA 15 | ARTICLE: 51

REGULACIO DE L'EDIFICACIO AILLADA  
 Planta soterrani d'un edifici referida a la cota del terreny

Generalitat de Catalunya  
 Departament de Política Territorial  
 i Obres Públiques  
 Comissió d'Urbanisme de Girona

$h \geq 1m$



FIGURA 16 | ARTICLE: 53

REGULACIO DE L'EDIFICACIO AILLADA  
 Planta soterrani i planta baixa d'un edifici referida a la cota del terreny

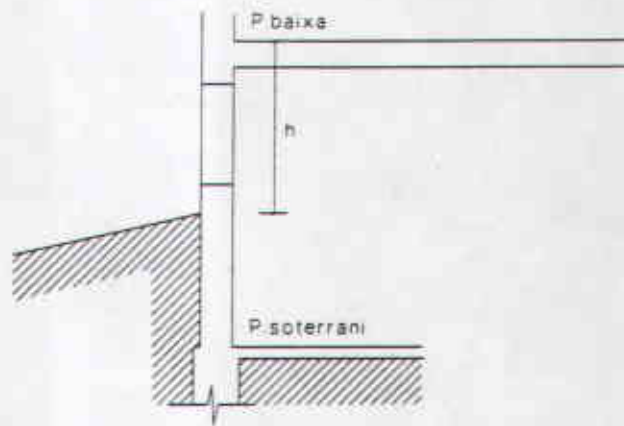
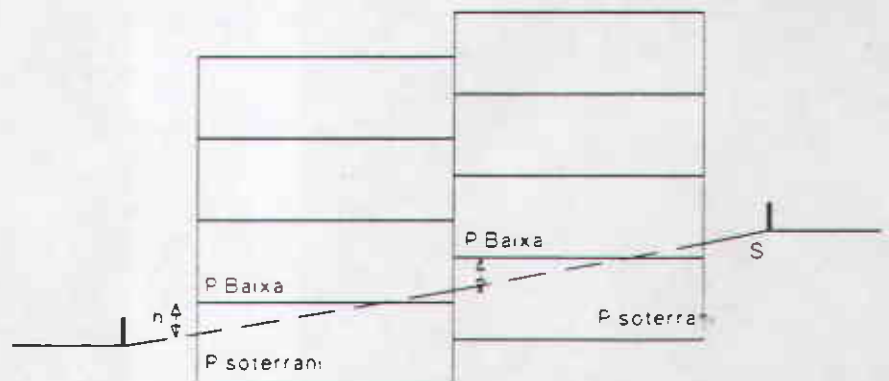

S Sol exterior definitiu  
 $h \geq 1m$

REGULACIO DE L'EDIFICACIO AILLADA

Alçada reguladora maxima de l'edificacio referida a la cota del terreny



Generalitat de Catalunya  
 Departament de Política Territorial  
 i Obres Públiques  
 Comissió d'Urbanisme de Girona

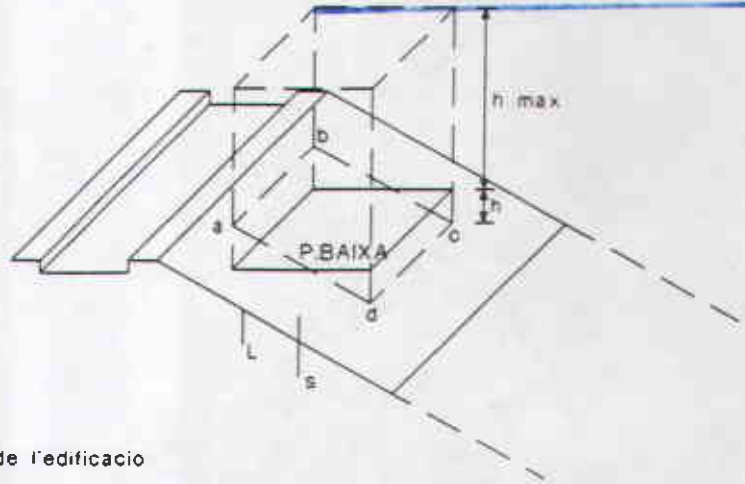

$h = 1m$   
 a-b-c-d : Ambit d'ocupacio de l'edificacio  
 h max : Alçada reguladora maxima

REGULACIO DE L'EDIFICACIO AILLADA

Alçada reguladora maxima de l'edificacio referida a la cota del terreny

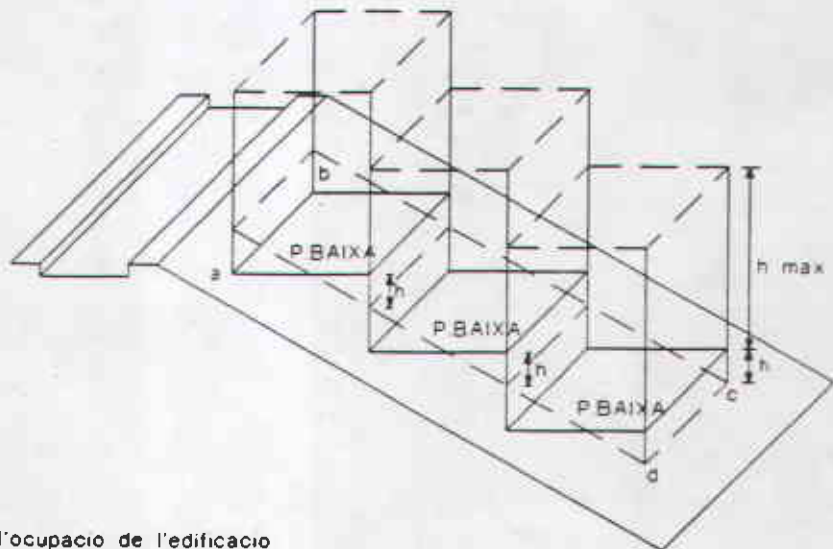

$h = 1m$   
 a-b-c-d : Ambit d'ocupacio de l'edificacio  
 h max : Alçada reguladora maxima

FIGURA 19 | ARTICLE: 55.1

REGULACIO DE L'EDIFICACIO AILLADA  
 Adaptacio topografica del terreny : Plataformes d'anivellament tocant a les llandes



FIGURA 20 | ARTICLE: 55.2

REGULACIO DE L'EDIFICACIO AILLADA  
 Adaptacio topografica del terreny : plataformes d'anivellament interior i talussos

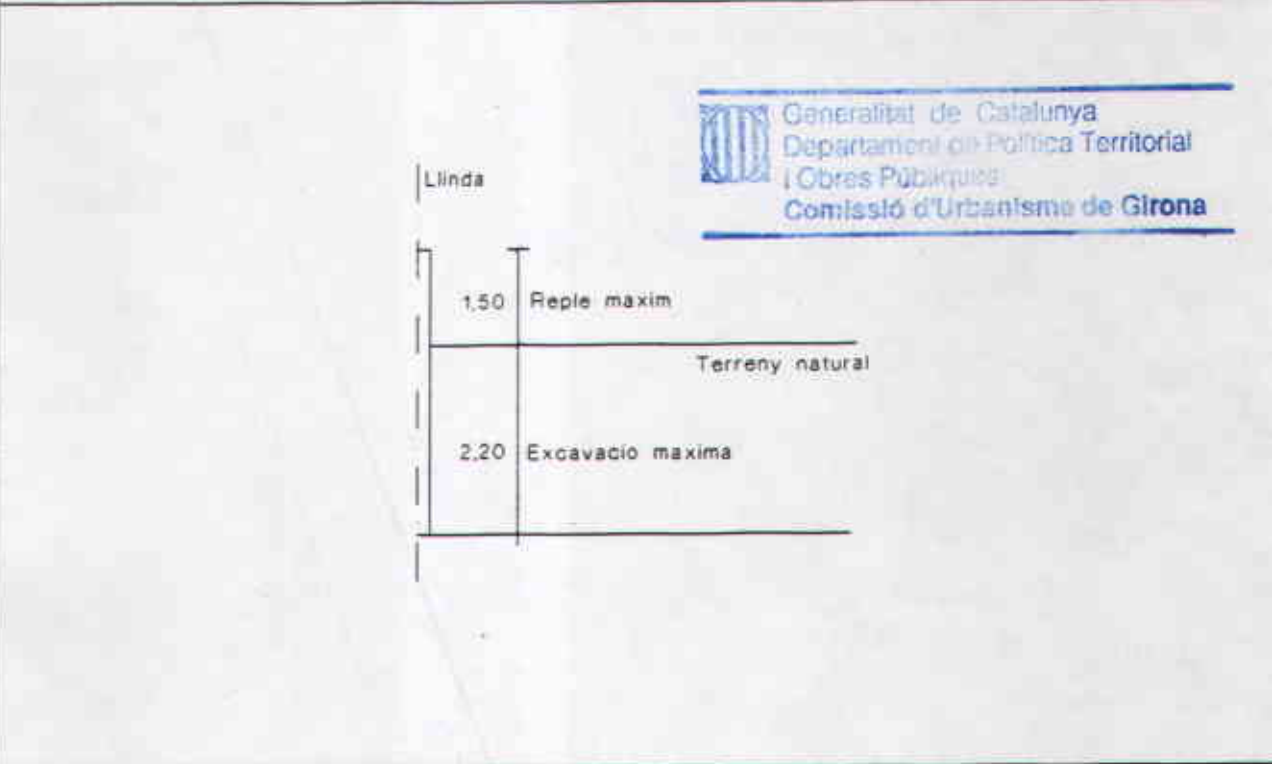
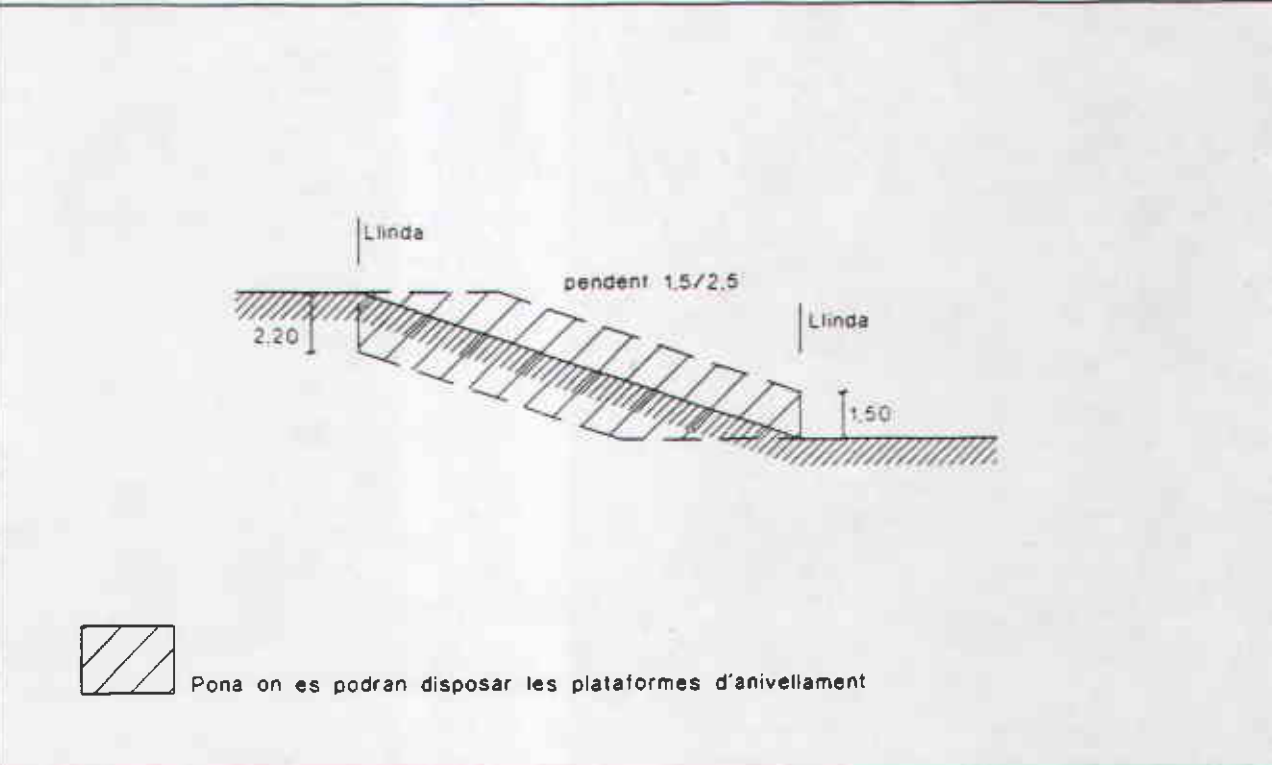

REGULACIO DE L'EDIFICACIO AILLADA

Adaptacio topografica del terreny : plataformes d'anivellament interior i talussos

Relacio de la pendent maxima dels talussos : 1,5/2,5

